

Ateliere de prelucrare a aurului și argintului (Doina Benea)

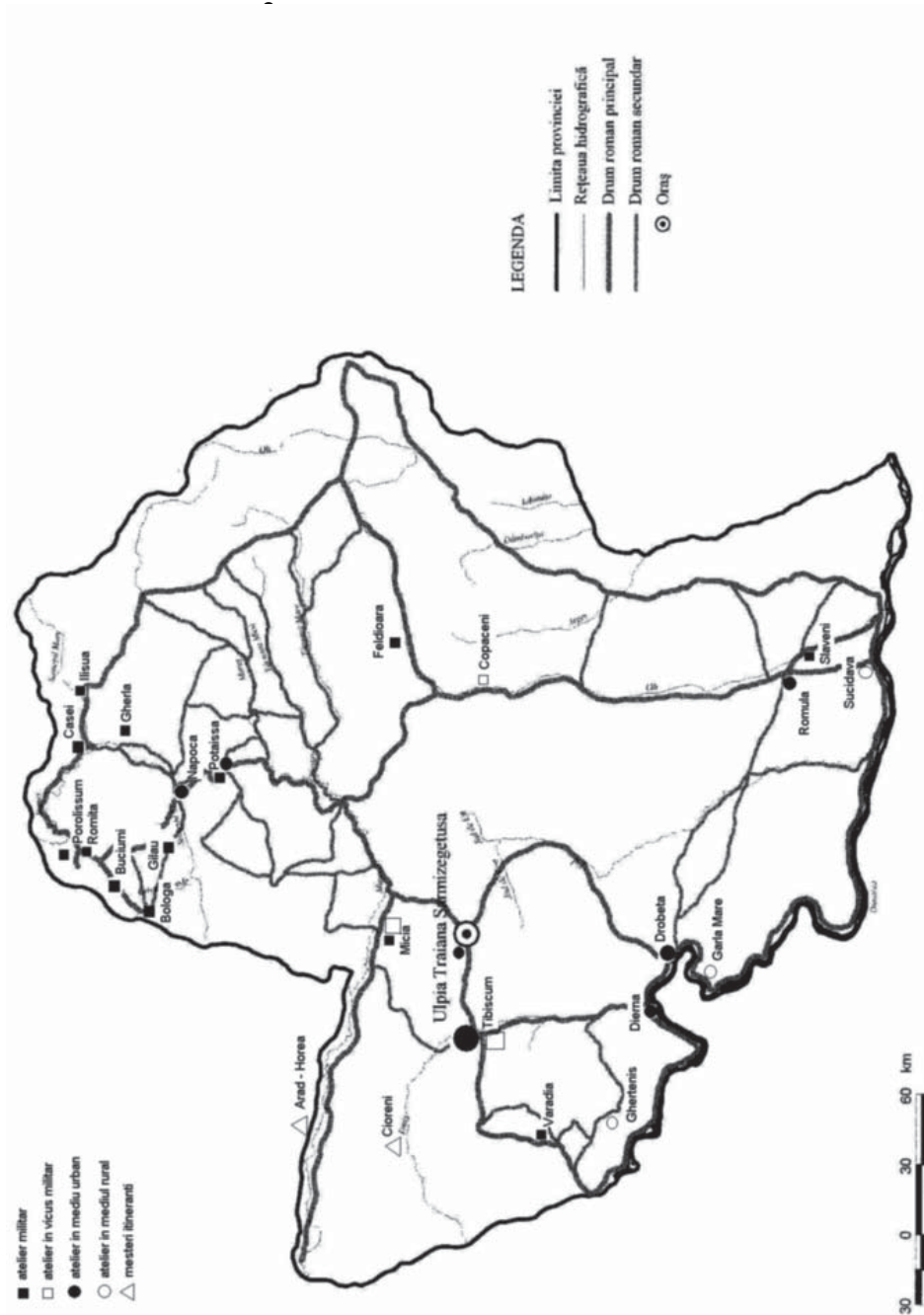

Ateliere de bronzieri în Dacia Romană (Doina Benea)

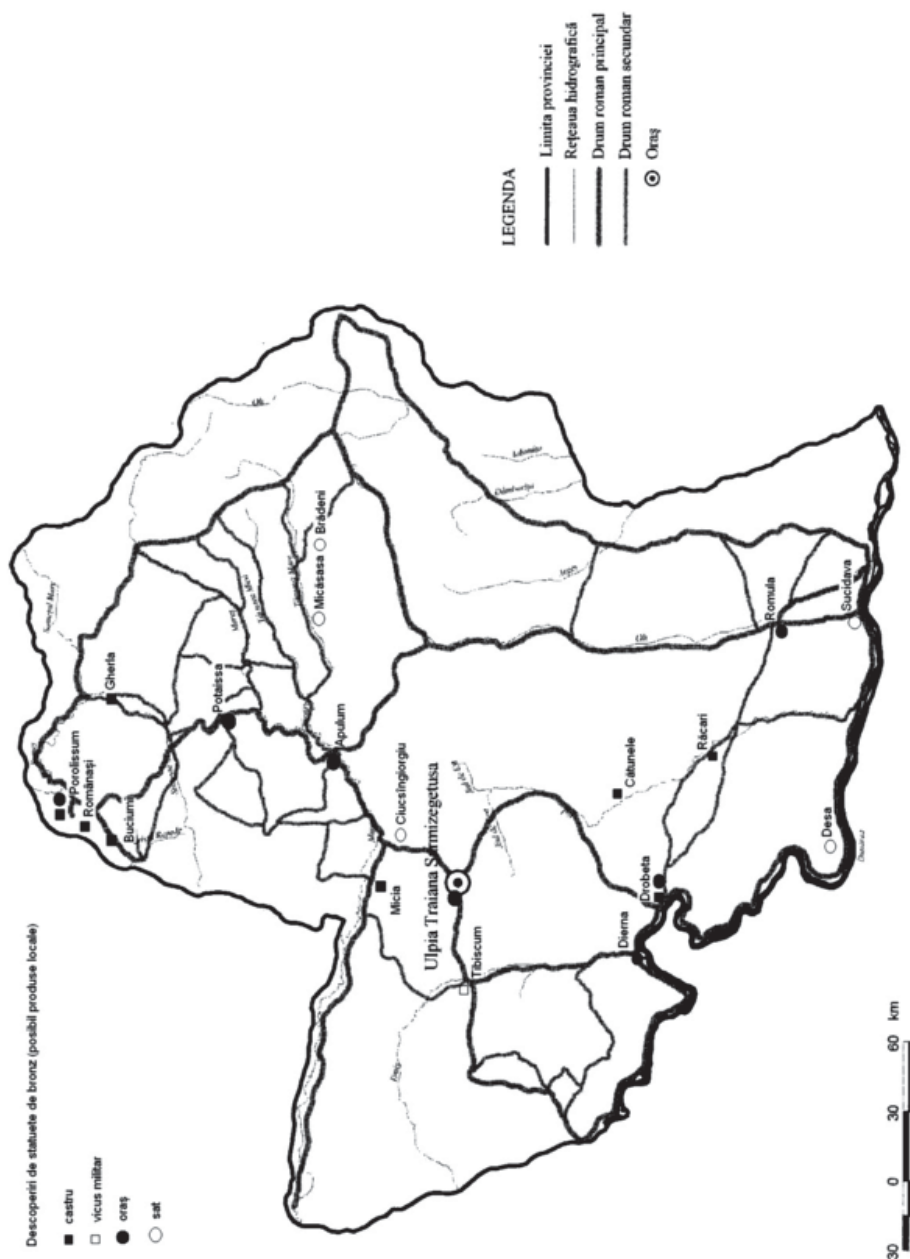

Aria de răspândire a statuțelor de bronz locale (Atalia Ștefănescu-Onițiu)



Răspândirea vaselor de bronz în provincia Dacia (Atalia Ștefănescu-Onițiu)

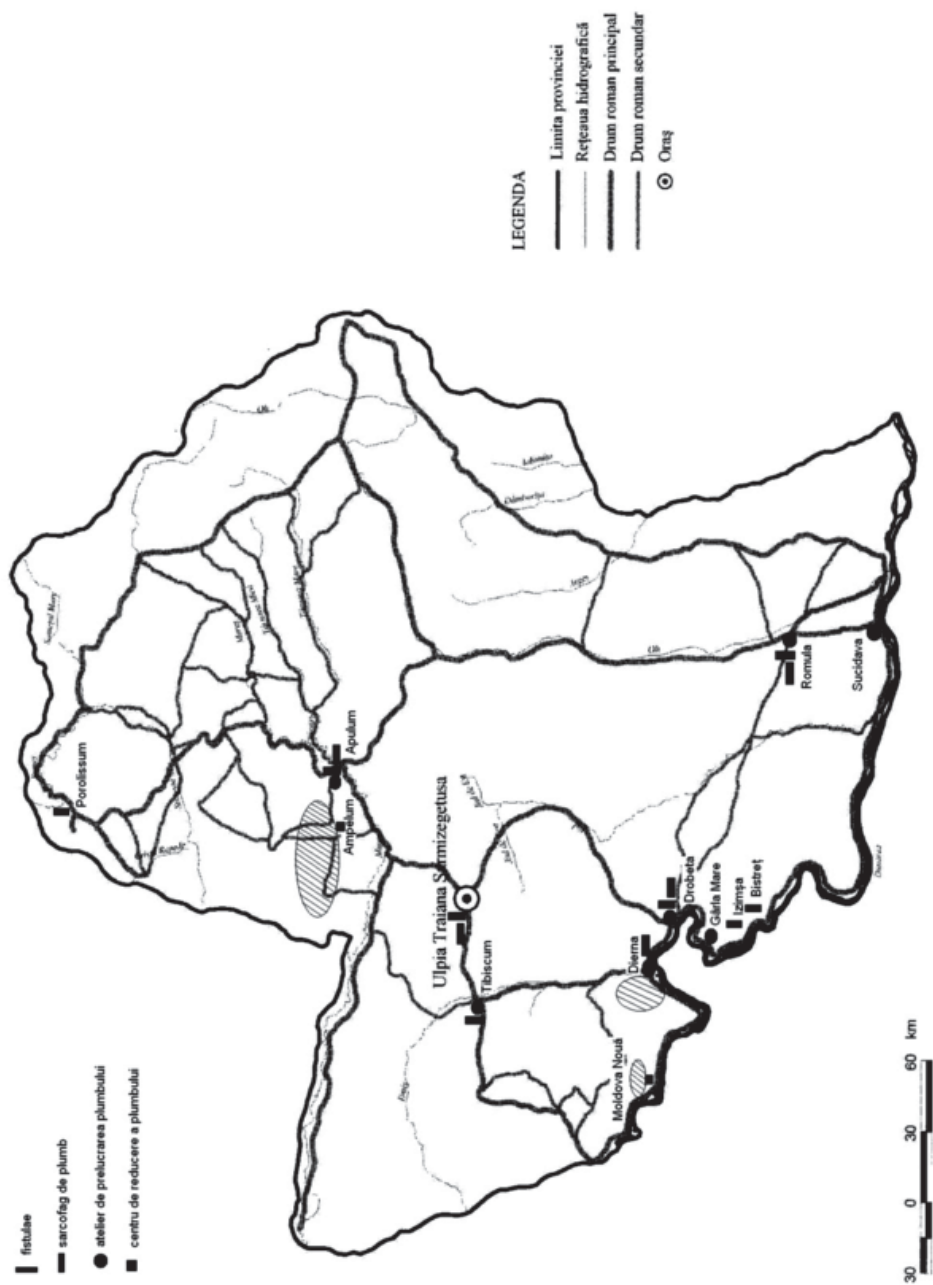

Zone de exploatare a plumbului și centre de prelucrare în Dacia Romană (Doina Benea)



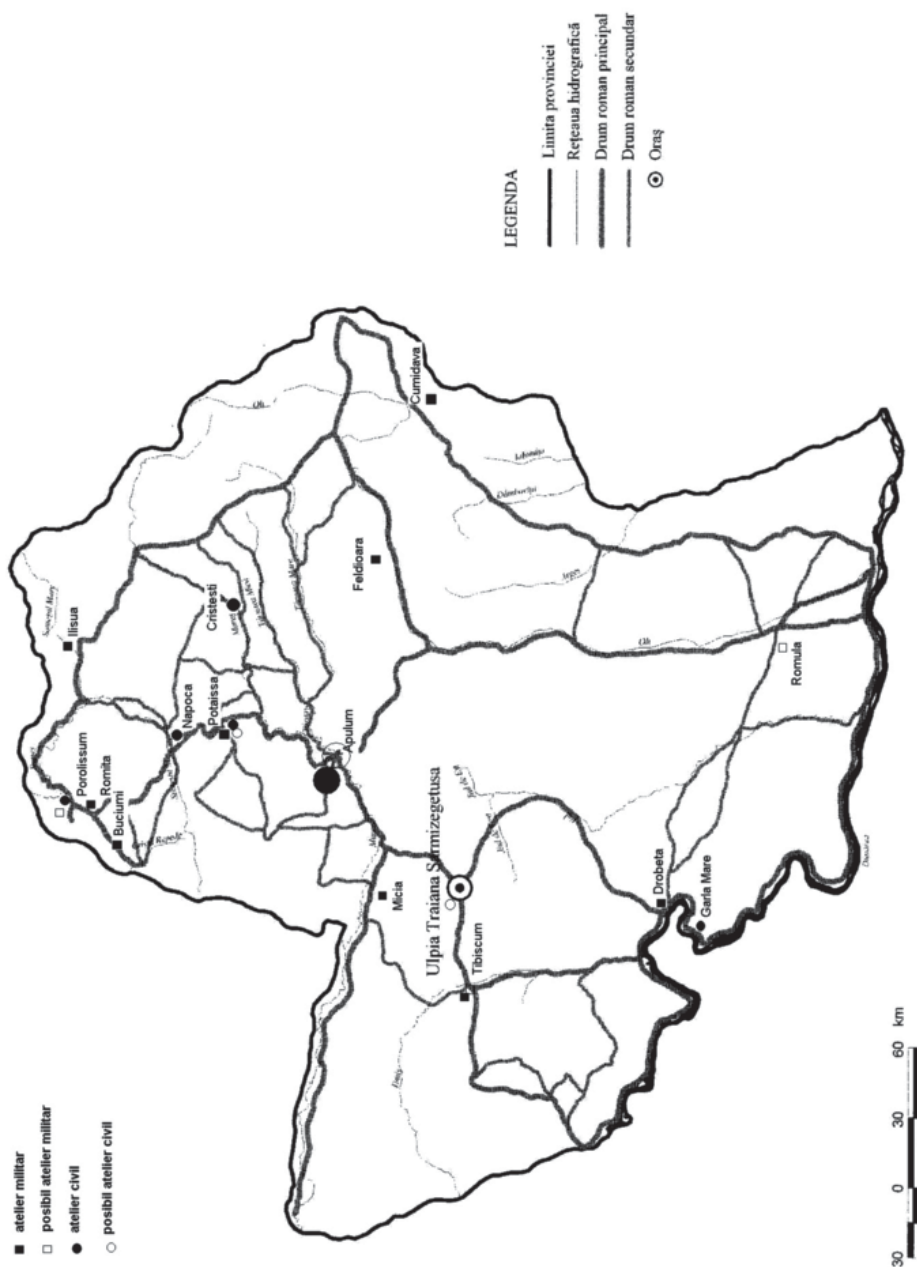

Ateliere de prelucrare a cornului și osului (Călin Timoc)



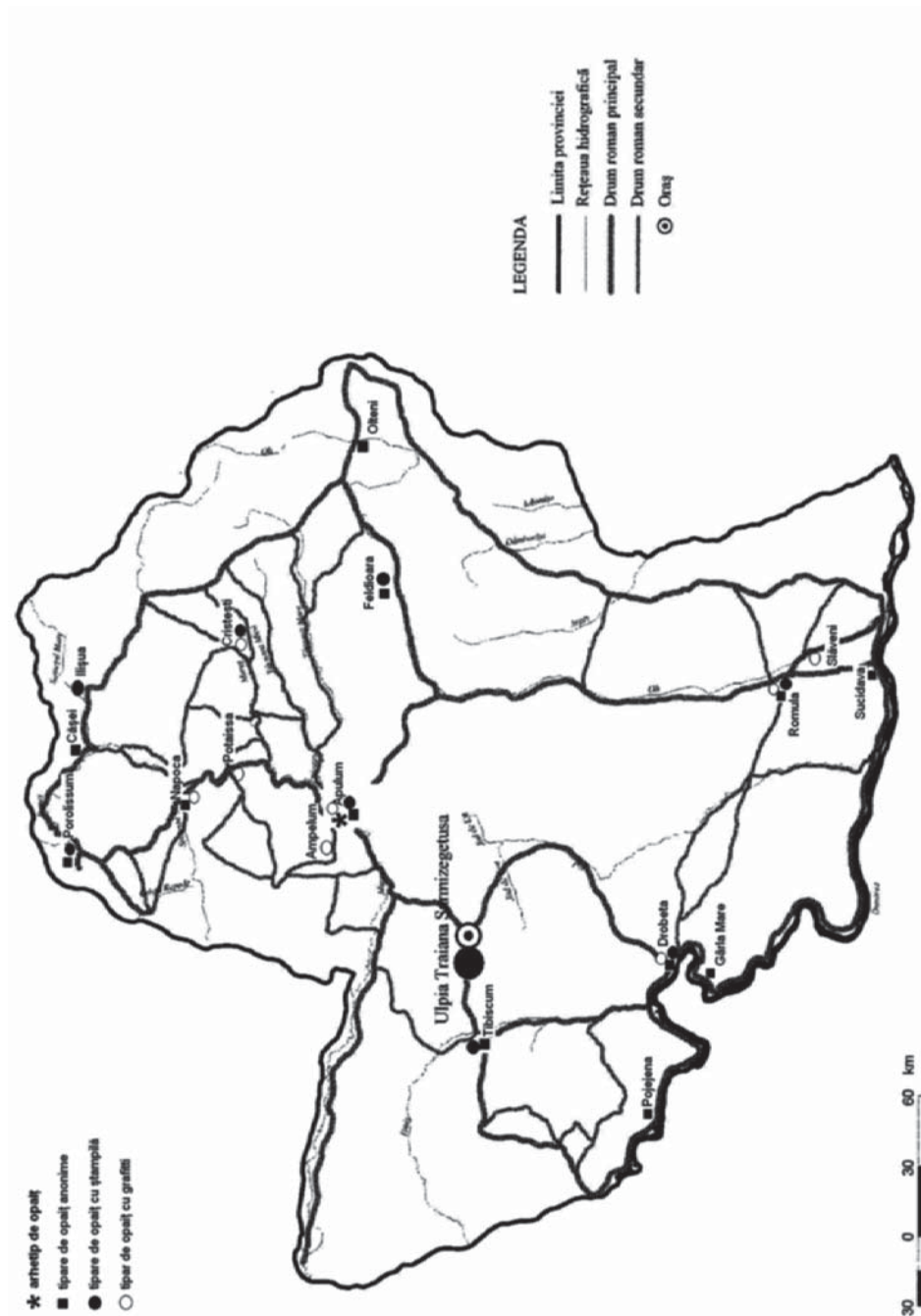

Producția locală de opaițe în tipar din Dacia (Doina Benea)

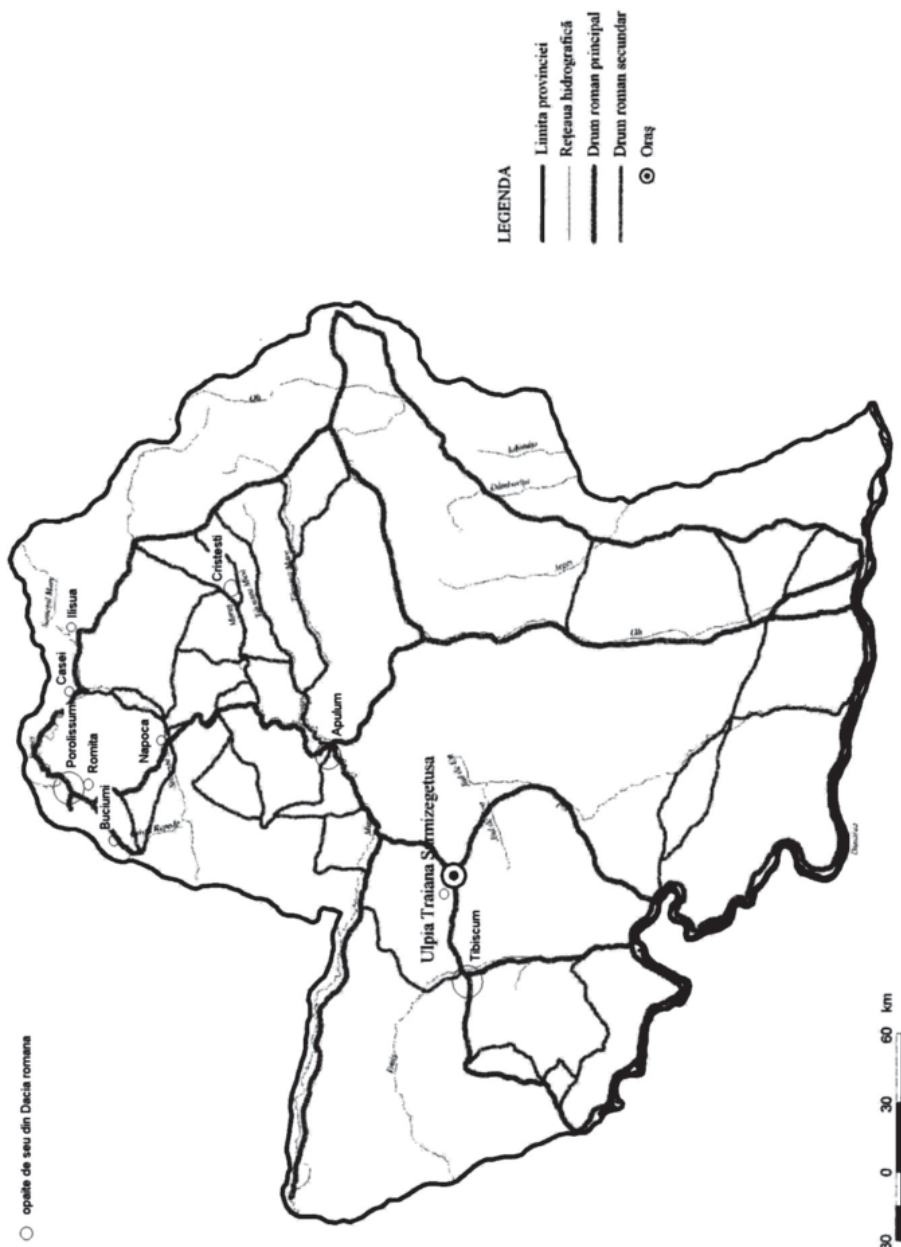

Descoperiri de opaițe de seu în provincia Dacia (Simona Regep-Vlascici)

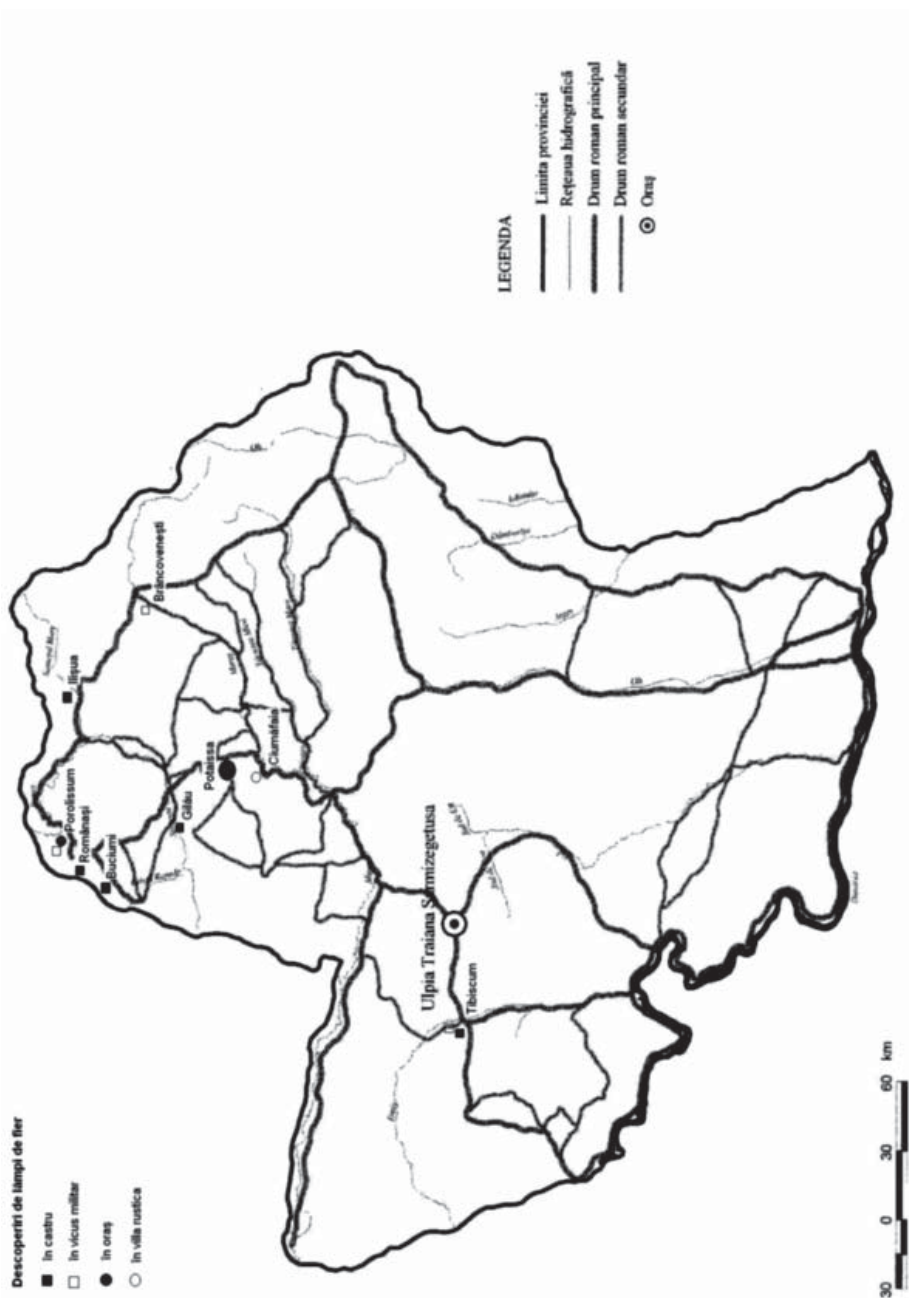

Descoperiri de opanțe de fier în Dacia (Simona Regep-Vlascici)

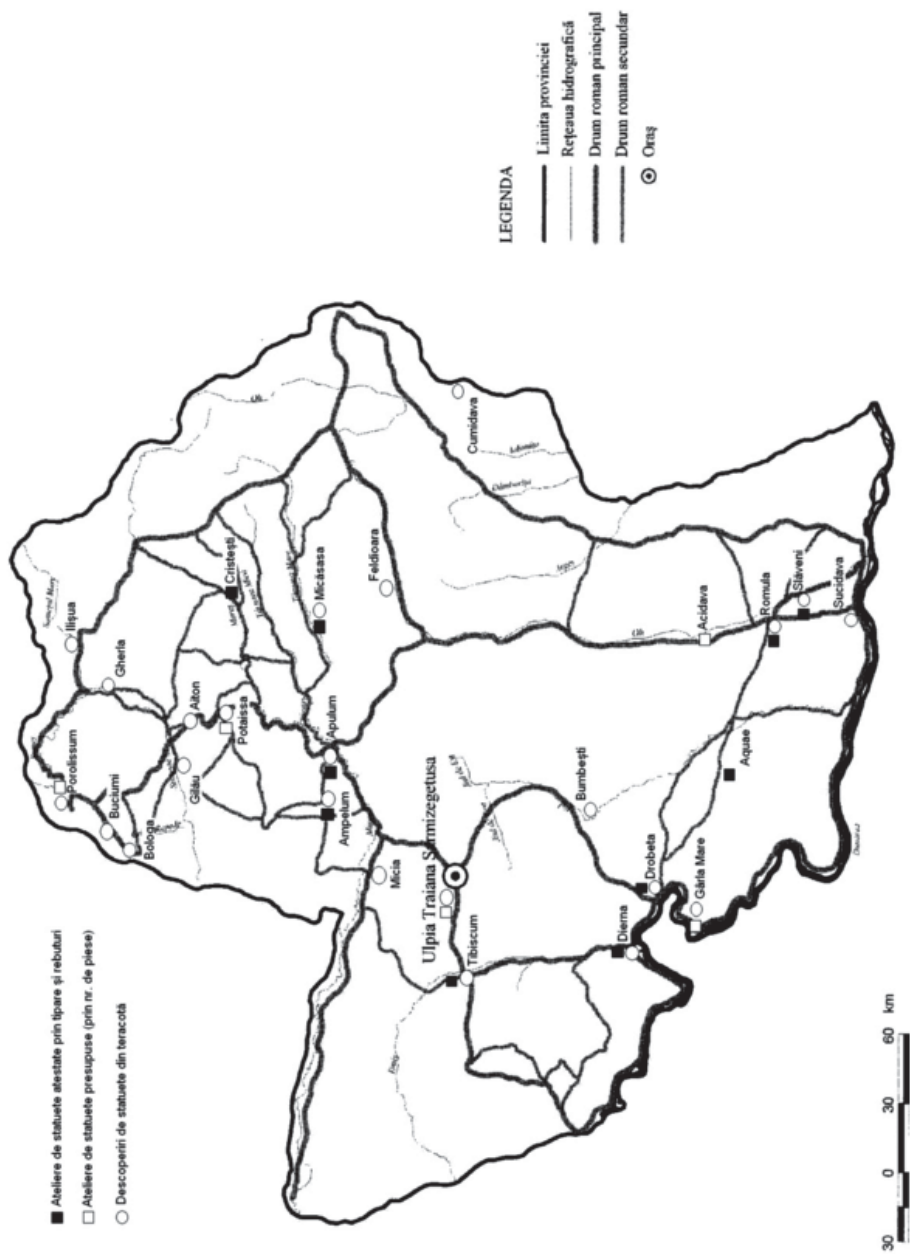

Producția locală de statuete de teracotă (Atalia Ștefănescu-Onițiu)

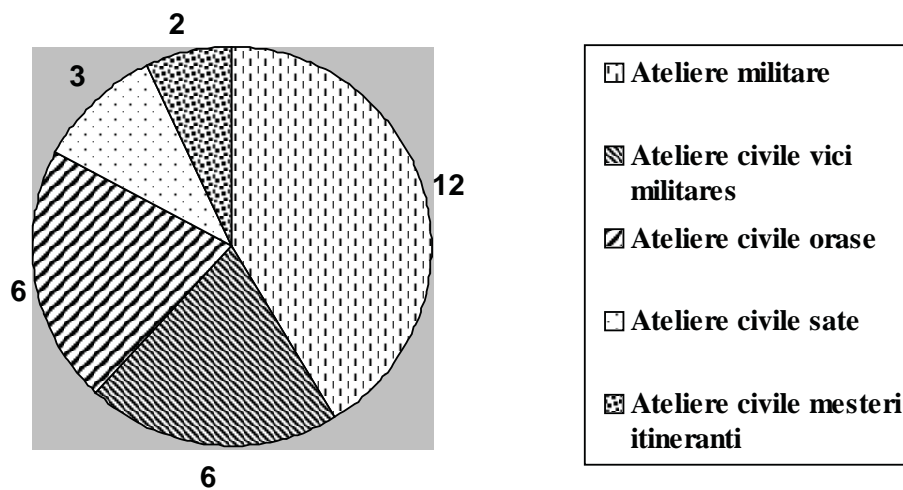

Situația atelierelor de prelucrare a bronzului din Dacia Romană

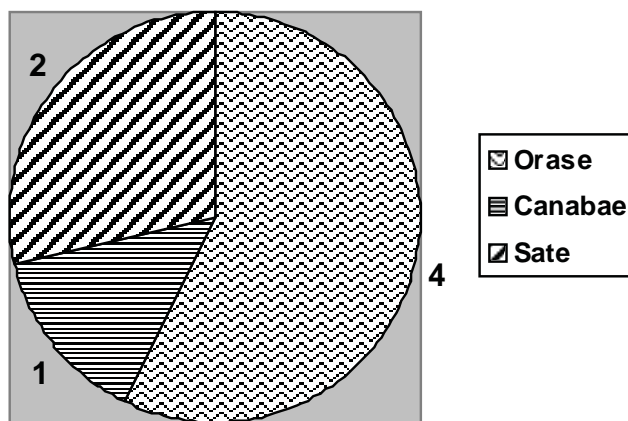

Atelierele de prelucrare a plumbului din Dacia

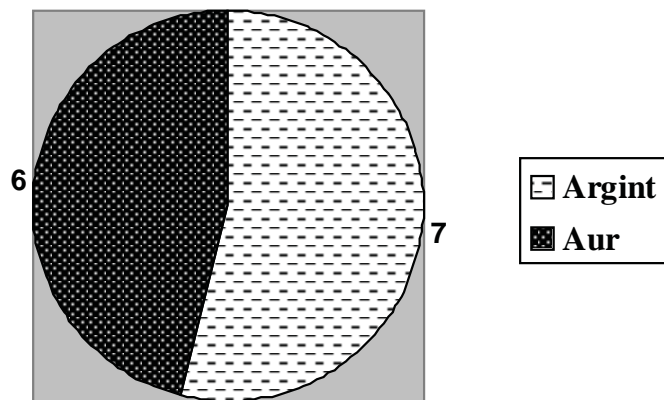

Situația atelierelor de prelucrare a aurului și argintului din Dacia Romană

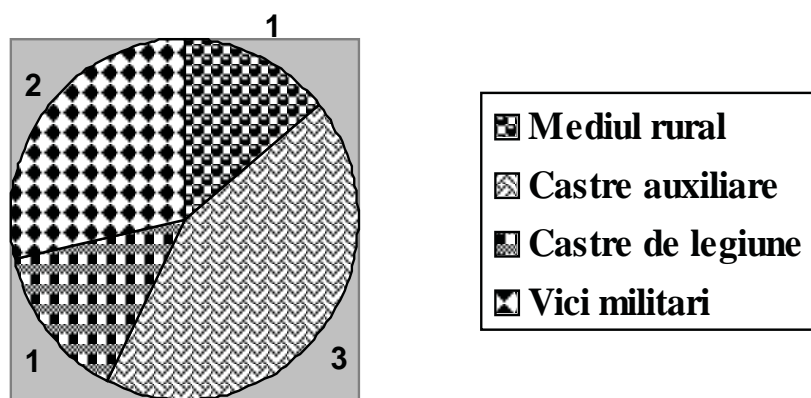

Situația atelierelor de prelucrare a fierului din Dacia Romană

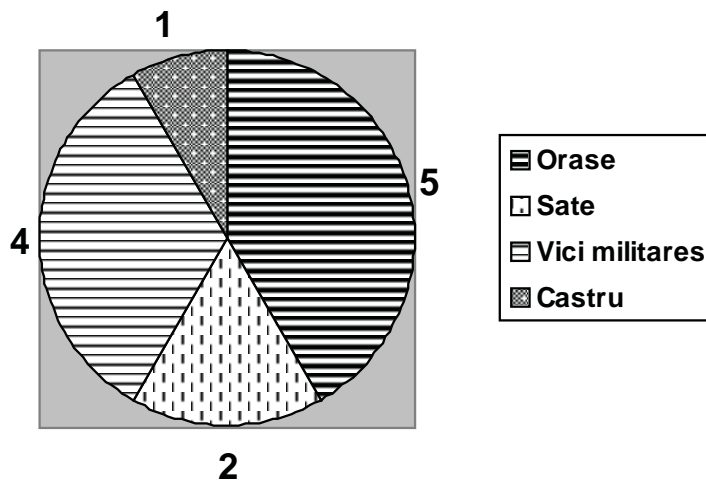

Repartiția officinelor locale de opaițe anonime în Dacia

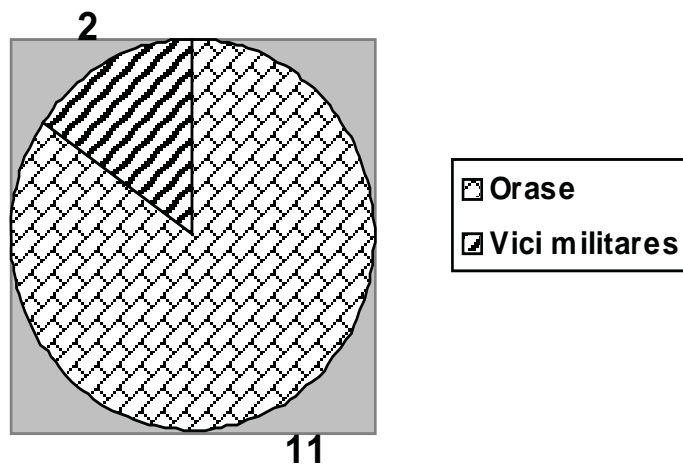

Producția locală de opaițe cu marca olarului sub formă de graffiti

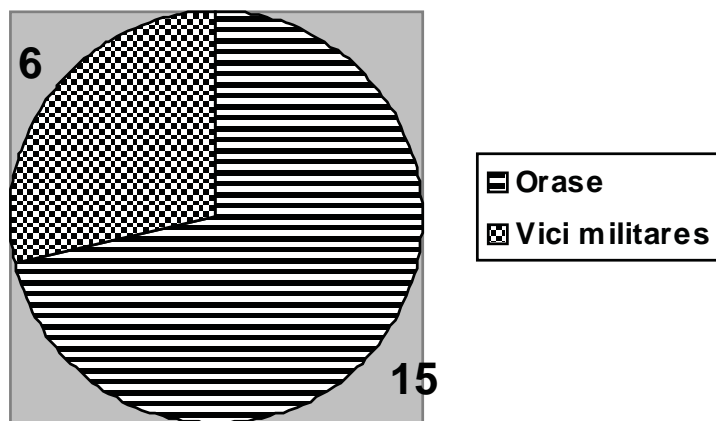

Producția locală de opaite cu marca olarului sub formă de șampilă

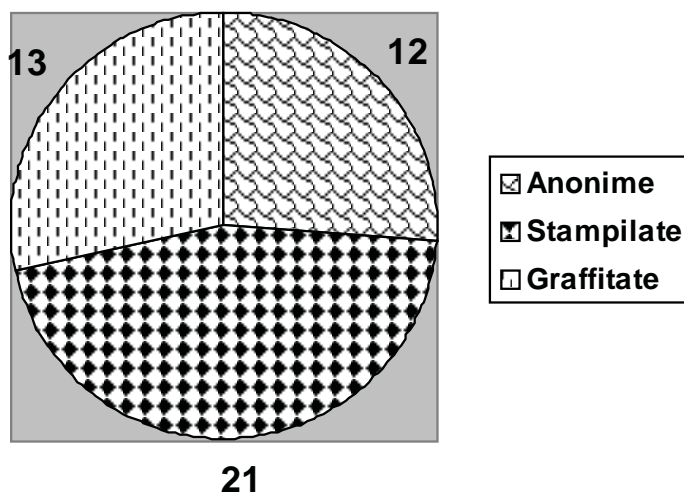

Situația atelierelor locale de opaite realizate în tipar din Dacia



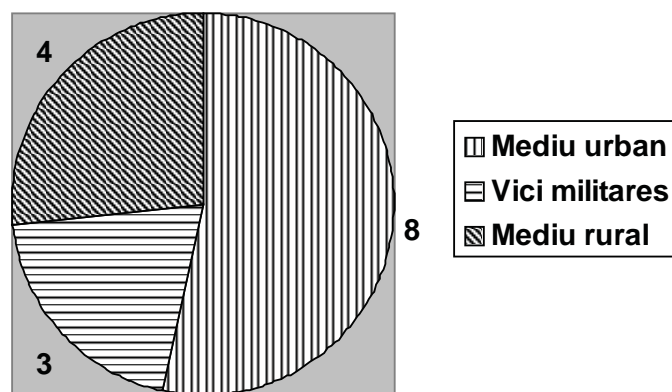

Producția locală de statuete de teracotă din provincia Dacia

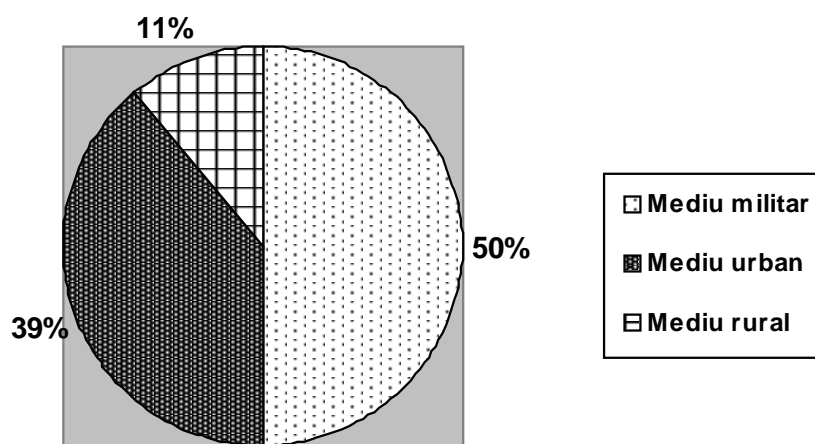

Situația producției locale de obiecte de os și corn la nivelul Daciei